

ATTREZZI DI RAVVIVATURA E SOSTITUZIONE ELETTRODI

codice 163R-03633 = RAVVIVATORE MANUALE RRM
 codice 19PA-01372 = CHIAVE ESTRATTRICE HIGH QUALITY
 codice 19PA-04380 = CHIAVE ESTRATTRICE LOW COST

Code: **MD_C04**

Review date: 080529

TOTAL QUALITY MANAGEMENT

RRM

DESTINAZIONE D'USO: PINZE DI SALDATURA MANUALI PENSILI/STAZIONARIE



Impugnatura: costituita da materiale isolante antiscivolo.
 Azionamento rotazione fresa: manuale
 Senso di rotazione fresa = orario con possibilità inversione.
 Forza di chiusura pinza in ravvivatura = 90 ÷ 300 daN
 Modello bussola fresa = RFA (fissaggio con seeger)
 Distanza centro Fresa/ bordo piastra= 26 mm
 Modalità ravvivatura = Pinza chiusa e corrente disinserita

DIMENSIONI DI INGOMBRO

X (lunghezza) = 420 mm
 Y (larghezza) = 55 mm
 Z (altezza) = 20 mm con fresa montata
 Peso totale dell'attrezzo : 0,500 Kg

MANUTENZIONE

Ravvivatore:
 Pulizia ingranaggio: rimuovere trucioli con aria compressa
 Lubrificare con liquido anti grippante
 Fresa : effettuare pulizia dopo ogni operazione

CHIAVE ESTRATTRICE HIGH QUALITY

DESTINAZIONE D'USO: ESTRAZIONE E PIANTAGGIO ELETTRODI Ø10÷Ø21 mm



Caratteristiche:
 Chiave di estrazione elettrodi per rotazione con martello integrato per il piantaggio elettrodi.
 Elevata resistenza all'usura.
 Materiale : Acciaio inossidabile Cromo-Vanadio (27CrMoV6-12).
 Riduzione dei costi degli attrezzi impiegati in linea.
 Riduzione dei tempi sostituzione elettrodo.
 Riduzione usura delle candele porta elettrodi causate dall'impiego di attrezzi impropri (chiavi a pappagallo, pinze ecc.)

DIMENSIONI DI INGOMBRO

X (lunghezza) = 315 mm
 Y (larghezza) = 60 mm
 Z (altezza) = 20 mm
 Peso = 0,400 Kg

CHIAVE ESTRATTRICE LOW COST

DESTINAZIONE D'USO: ESTRAZIONE ELETTRODI Ø10-Ø21 mm



Caratteristiche:
 Chiave di estrazione elettrodi per rotazione o per forza assiale alla leva.
 Materiale: ferro zincato
 Riduzione dei costi degli attrezzi impiegati in linea
 Riduzione dei tempi sostituzione elettrodo
 Riduzione delle usure delle candele porta elettrodi causate dall'impiego di attrezzi impropri (chiavi a pappagallo, pinze ecc.)

DIMENSIONI DI INGOMBRO

X (lunghezza) = 265 mm
 Y (larghezza) = 45 mm
 Z (altezza) = 10 mm
 Peso totale dell'attrezzo: 0,270 Kg

I Disegni ed il modello del presente catalogo sono tutelati dal marchio Ravitex®, sono di proprietà riservata ai termini di legge. Sinterleghe si riserva la facoltà di modificarne le caratteristiche tecniche e dimensionali in qualsiasi momento e senza nessun preavviso.

Edizione : 04-03-2009

SINTERLEGHE s.r.l.

ATTREZZI DI RAVVIVATURA E SOSTITUZIONE ELETTRODI

codice 163R-03633 = RAVVIVATORE MANUALE RRM
 codice 19PA-01372 = CHIAVE ESTRATTRICE HIGH QUALITY
 codice 19PA-04380 = CHIAVE ESTRATTRICE LOW COST

Code: **MD_C04**

Review date: 080529

TOTAL QUALITY MANAGEMENT

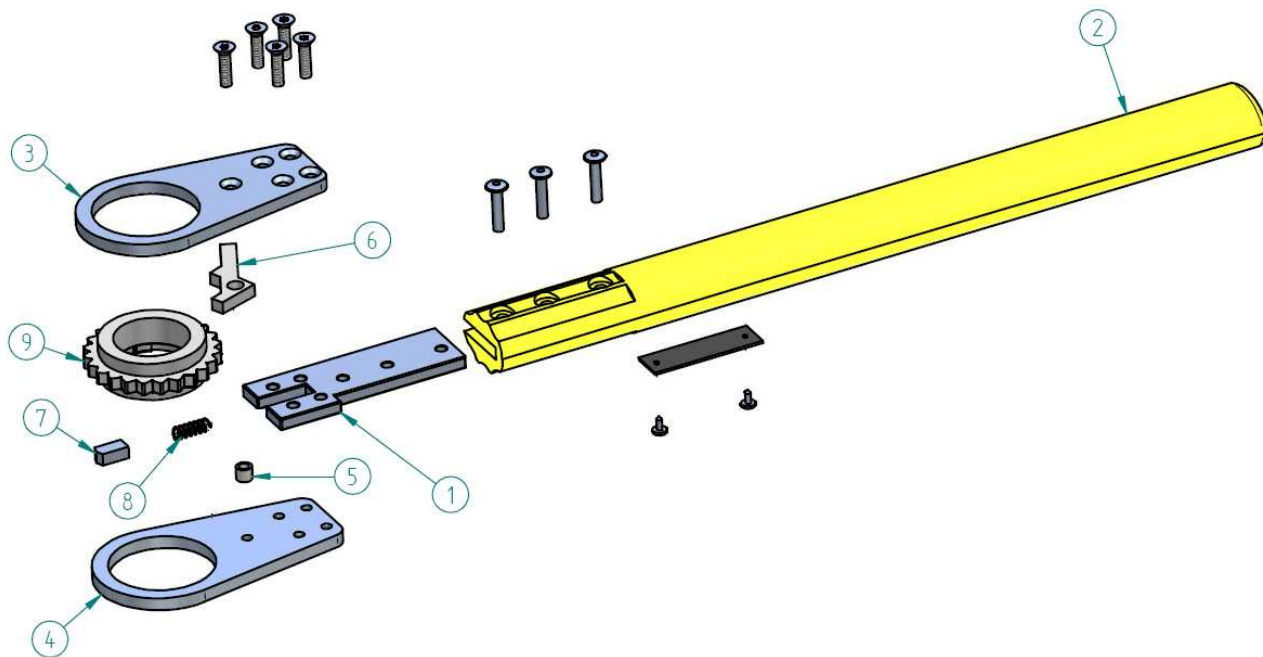

N°	Ricambi RRM 002	Codice	Pz.
1	ADATTATORE 3 FORI PER MANICO RRM	10M2-03919	1
2	MANICO PER RRM	10M2-02137	1
3	PIASTRA SUPERIORE RRM Ø40 L95 S5	10M2-02136	1
4	PIASTRA INFERIORE RRM Ø40 L95 S5	10M2-02133	1
5	DISTANZIALE RRM Ø6X4 L5	10M2-03588	1
6	LEVA RRM L43 S4.8 Ø6.2 NITR	10M2-02132	1
7	CURSORE RRM 12X6X4.8	10M2-02131	1
8	MOLLA Ø5 L14 RRM	10M2-02135	1
9	INGRANAGGIO PORTAFRESA RRM Z24 M2 Ø51 RFA	10M2-02134	1
NOTA COMMERCIALE: I ricambi vengono venduti esclusivamente nella seguente modalità:			
A	MANICO PER RRM	10M2-02137	1
B	TESTA DI RAVVIVATURA COMPLETA RRM COMPOSTO DA N° 1-3-4-5-6-7-8-9	29RI-04867	1