

## RAVVIVATORE ELETTRICO SRE R DELTA

codice 99SE-03613 = SRE R DELTA

Code: **MD\_C04**

Review date: 080529

TOTAL QUALITY MANAGEMENT



**RAVITEX®**  
 dressing quality

Il ravvivatore SRE R DELTA è composto da:

- A: piastra di base
- B: colonna fissata alla base
- C: barra scorrevole per il fissaggio della testa di ravvatura
- D: testa di ravvatura compensata composta da motore elettrico (380 /500 V) e sistema di trasmissione del moto all'utensile, corredata dal sistema di aspirazione venturi per i trucioli di rame
- E: quadro elettrico di comando.
- F: scatola metallica per la raccolta dei trucioli di rame

La testa di ravvatura è orientabile sul piano verticale ad intervalli di 90° al fine di ottimizzare la posizione di ravvatura

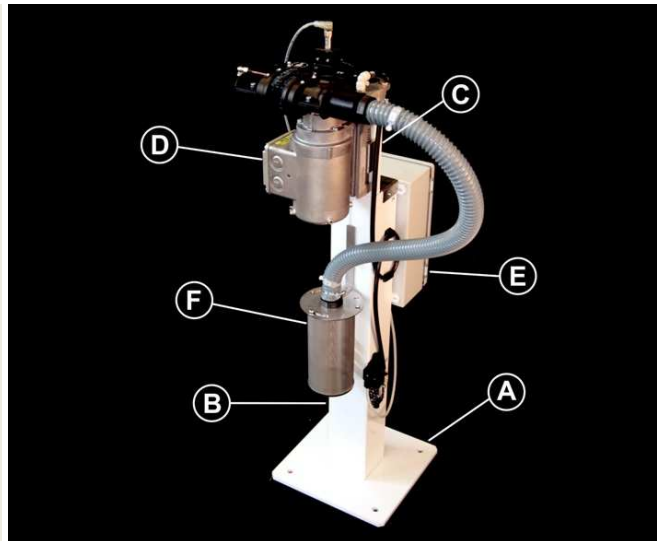

### DESTINAZIONE D'USO: PINZE DI SALDATURA MONTATE SU ROBOT

Conformità ai sensi direttiva macchine 89/392 CEE

#### DIMENSIONI DI INGOMBRO

X (lunghezza) = 300 mm  
 Y (larghezza) = 500 mm  
 Z (altezza regolabile) = 1000 - 1400 mm  
 Peso totale della macchina: 33 Kg

#### INTERFACCIAMENTO

Flangia fissaggio del ravvivatore al suolo = 300x300 mm  
 N° 4 fori Ø 14 interasse 230x230 mm per viti M12  
 Fissaggio della testa di ravvatura alla colonna:  
 N° 4 viti M10 interasse 40x40 mm.

#### CONNESSIONI ELETTRICHE E PNEUMATICHE

Potenza = 0.37 Kw Frequenza = 50/60 Hz  
 Tensione di aliment.= 380/480 oppure 500 VAC + 24 VDC  
 Corrente: 1.05 A (380V-50Hz)  
 1.15A (480V-60Hz)  
 0.84 A (500V)  
 Tipo di servizio = S2-10 sec.  
 Portata sistema di aspirazione 450 l/min a 6 bar  
 Diametro interno tubo di alimentazione = Ø 6 mm  
 Alimentazione aria= 5+8 bar - ISO 8573 Classe 3.4.3

#### DATI TECNICI RAVVIVATORE

Distanza centro fresa/bordo carter= 42 mm  
 Altezza testa di ravvatura H = 20 mm  
 Velocità di rotazione fresa a vuoto = 200 g/min  
 Senso di rotazione fresa = orario  
 Compensazione testa di ravvatura = +/- 10 mm  
 Ingranaggio portafresa standard= 34R0-10021

#### DATI VERIFICA COLLISIONE RAVVIVATORE

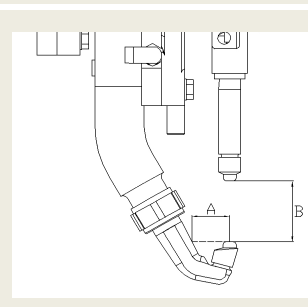

DIMENSIONE (mm)	MODELLO TESTA
B ≥ 23	Dimensione minima per tutti i tipi di testa
31 ≤ A < 43	DELTA RV
A ≥ 43	DELTA
A ≤ 31	Consultare Sinterleghe

#### MANUTENZIONE

Lubrificazione = tipo permanente  
 Testa di ravvatura = grasso multiuso con PTFE  
 Riduttore = olio sintetico ISO VG 320  
 Raccogli trucioli = svuotamento una volta /15gg  
 I ravvivatori pneumatici ed elettrici, il cambio elettrodi automatico RAVITEX® sono stati progettati e realizzati con componenti comuni intercambiabili consentendo la riduzione del numero dei pezzi e dei costi della ricambistica.

#### COLORAZIONE STANDARD

Struttura di sostegno = RAL 9010  
 Box elettrico = RAL 7035

#### GARANZIA

12 mesi escluse le parti di ricambio e/o di consumo

I Disegni ed il modello del presente catalogo sono tutelati dal marchio Ravitex®, sono di proprietà riservata ai termini di legge. Sinterleghe si riserva la facoltà di modificarne le caratteristiche tecniche e dimensionali in qualsiasi momento e senza nessun preavviso. Edizione : 04-03-2009

# SINTERLEGHE s.r.l.

# RAVVIVATORE ELETTRICO SRE R DELTA

codice 99SE-03613 = SRE R DELTA

Code: **MD\_C04**

Review date: 080529

TOTAL QUALITY MANAGEMENT



**RAVITEX®**  
 dressing quality

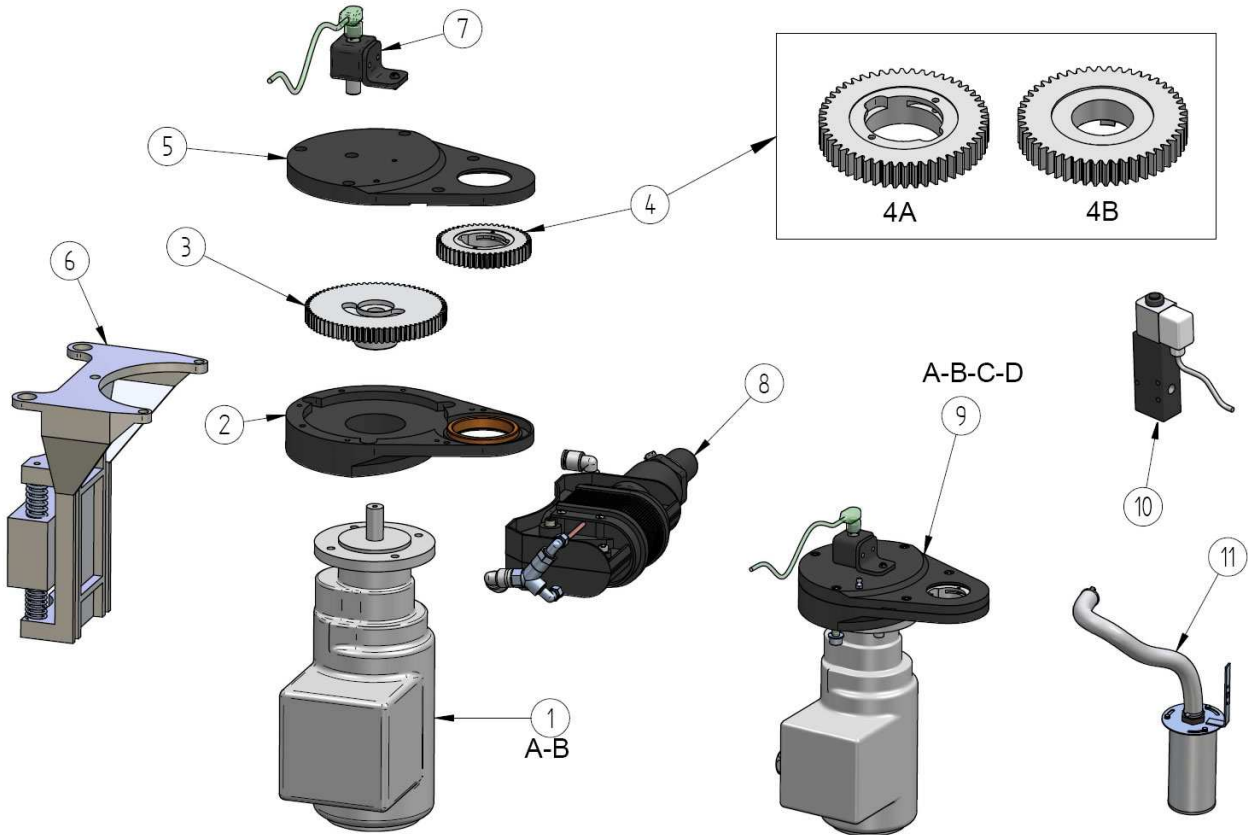

POS.	RICAMBI SRE R DELTA	CODICE	QUANTITA'
1a	MOTORIDUTTORE 0,37KW/380-480V/50-60HZ	07E3-02409	1
1b	MOTORIDUTTORE 0.37KW/500V/50HZ	07E3-02878	1
2	CARTER INFERIORE CON BOCCOLA	28RA-03376	1
3	INGRANAGGIO MOTORE SRE-DELTA	06I4-01726	1
4a	INGRANAGGIO PORTAFRESA RFRW CON PRESSORI	34R0-10021	1
4b	INGRANAGGIO LATO FRESA SRE-DELTA BUSSOLA RFA	06P4-02474	1
5	CARTER SUPERIORE CON BOCCOLA	28RA-03375	1
6	SUPPORTO TESTA CON COMPENSATORE	28HM-03381	1
7	GRUPPO SENSORE CON CAVO	29RI-04401	1
8	SISTEMA ASPIRAZIONE PLASTICA CON SPAZZOLE E RACCORDI	29RI-04588	1
9a	TESTA DI RAVVIVATURA DELTA CON SENSORE 380V RFRW	29RI-04471-AA	1
9b	TESTA DI RAVVIVATURA DELTA CON SENSORE 380V RFA	29RI-04471-AB	1
9c	TESTA DI RAVVIVATURA DELTA CON SENSORE 500V RFRW	29RI-04471-AS	1
9d	TESTA DI RAVVIVATURA DELTA CON SENSORE 500V RFA	29RI-04471-AR	1
10	ELETTROVALVOLA CON CAVO	29RI-04400	1
11	CILINDRO RACCOGLI TRUCIOLI CON TUBO	29RI-04826	1

# SINTERLEGHE s.r.l.